

## DMS-Wägezelle Typ RC3



Die RC3 Wägezelle ist in Nennlasten von 7.5t bis 50 t und in den Genauigkeitsklassen GP, C1, C3, C4 und C3 MI 8 verfügbar.

Die C4-Version entspricht den Anforderungen für eichpflichtige Waagen der Eichklasse III bis 4000 d Auflösung, gemäß OIML R 60.

Die Verwendung von Edelstahl, die geschweißte Abdeckung der DMS-Meßelemente und der Einsatz einer Glasdurchführung für den Kabelanschluß erlauben den problemlosen Einsatz auch unter ungünstigen Umgebungsbedingungen.

Durch die integrierten Radien der Lastaufnahmen kann der Einbau mit einfachen Krafteinleitungselementen erfolgen.

Durch die spezielle Flintec-Kalibrierung (in mV/V/Ω) ist ein Eckenabgleich der Waage in der Regel nicht erforderlich.

Für den Einsatz im Ex-Bereich Zone 0, 1 und 2 ist die RC3 Wägezelle in der Ausführung für eigensichere Stromkreise lieferbar (EEx ia).

### Wichtige Vorteile

- Nennlasten: 7.5 t bis 50 t.
- Hohe Genauigkeit.
- Wägezelle aus Edelstahl.
- Hermetisch gekapselt.
- Schutzart IP 68.
- Hoher Eingangswiderstand: 1100 Ω.
- Kalibrierung in mV/V/Ω.
- Einfacher Kabelaustausch.
- Eine komplette Reihe von Einbausätzen steht zur Verfügung.

### Optionen

- Ausführung EEx ia IIC T6...T4.
- Integrierte Überspannungsableiter (4x).

## Technische Daten der RC3-Wägezelle

|   |                   |   |                        |                          |            |                         |  |
|---|-------------------|---|------------------------|--------------------------|------------|-------------------------|--|
| Nennlast (=E <sub>max</sub> )                         | t                 | 7.5 / 15 / 22.5 / 30 / 40 / 50  |                        |                          |            | 30 / 40 / 50            |  |
| Nennkennwert (=RO)                                    | mV/V              | 2 ± 0.1%  |                        |                          |            |                         |  |
| Kalibrierung in mV/V/Ω (A...I klassifiziert)          | %RO               | ≤ ± 0.05 (≤ ± 0.005)  |                        |                          |            |                         |  |
| Genauigkeitsklasse nach OIML R 60                     |                   | (GP)  | C1                     | C3                       | C4         | C3 MI 8                 |  |
| Maximal zulässige Anzahl der Teilungswerte (n)        |                   | n.a.  | 1000                   | 3000                     | 4000       | 3000                    |  |
| Mindestteilungswert der Wägezelle (v <sub>min</sub> ) |                   | n.a.  | E <sub>max</sub> /5000 | E <sub>max</sub> /13 000 |            | E <sub>max</sub> /15000 |  |
| Zusammengesetzter Fehler                              | %RO               | ≤ ± 0.040   | ≤ ± 0.030              | ≤ ± 0.020                | ≤ ± 0.018  | ≤ ± 0.015               |  |
| Kriechfehler (30 Minuten)                             | %RO               | ≤ ± 0.060   | ≤ ± 0.049              | ≤ ± 0.024                | ≤ ± 0.018  | ≤ ± 0.009               |  |
| Temperaturkoeffizient des Nullpunktes                 | %RO/°C            | ≤ ± 0.0040  | ≤ ± 0.0028             | ≤ ± 0.0011               | ≤ ± 0.0011 | ≤ ± 0.0009              |  |
| Temperaturkoeffizient des Kennwertes                  | %/°C              | ≤ ± 0.0020  | ≤ ± 0.0016             | ≤ ± 0.0011               | ≤ ± 0.0008 | ≤ ± 0.0011              |  |
| Speisespannung  | V                 | 5...15  |                        |                          |            |                         |  |
| Nullsignaltoleranz                                    | %RO               | ≤ ± 1.0   |                        |                          |            |                         |  |
| Eingangswiderstand                                    | Ω                 | 1150 ± 10   |                        |                          |            |                         |  |
| Ausgangswiderstand                                    | Ω                 | 1000 ± 1  |                        |                          |            |                         |  |
| Isolationswiderstand                                  | MΩ                | ≥ 5000  |                        |                          |            |                         |  |
| Nenntemperaturbereich                                 | °C                | -10...+40   |                        |                          |            |                         |  |
| Gebrauchstemperaturbereich                            | °C                | -40...+80   |                        |                          |            |                         |  |
| Grenzlast   | %E <sub>max</sub> | 200   |                        |                          |            |                         |  |
| Bruchlast   | %E <sub>max</sub> | 300   |                        |                          |            |                         |  |
| Werkstoff   |                   | Edelstahl 17-4 PH (1.4548)  |                        |                          |            |                         |  |
| Kapselung   |                   | komplett hermetisch gekapselt; Kabelanschluß mit Hilfe einer Glasdurchführung |                        |                          |            |                         |  |
| Schutzart nach DIN 40.050                             |                   | IP 68   |                        |                          |            |                         |  |

## Abmessungen

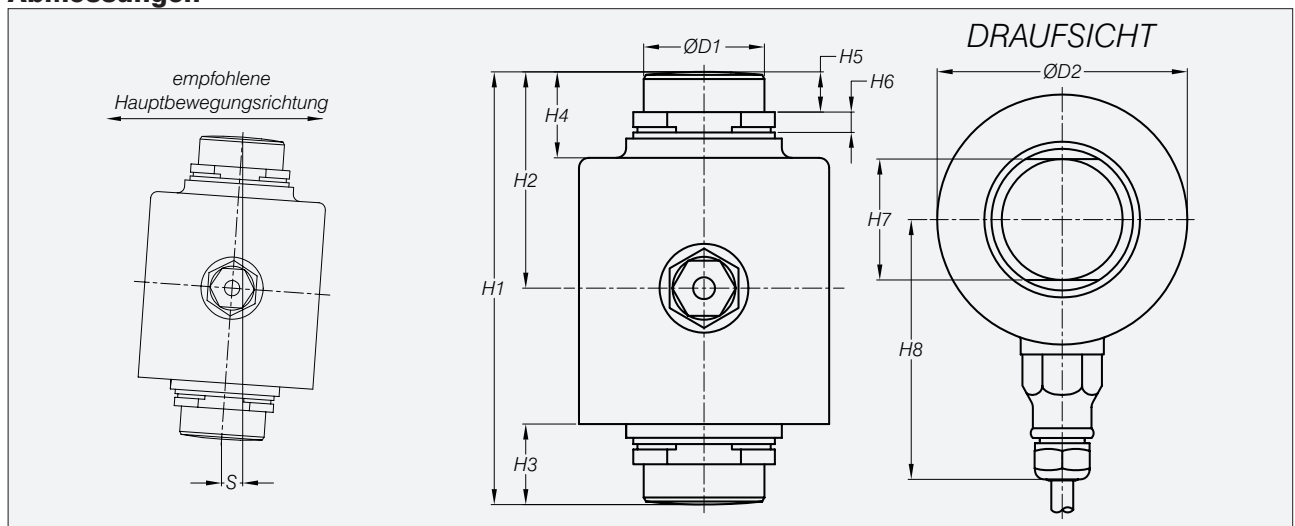

| Typ        | H1  | H2 | H3 | H4 | H5 | H6   | H7 | H8 | D1 | D2 | S <sub>max</sub> * | RF**    |
|------------|-----|----|----|----|----|------|----|----|----|----|--------------------|---------|
| RC3-7.5 t  | 89  | 44 | 17 | 23 | 11 | 6    | 28 | 75 | 28 | 65 | 7.5                | 1300 kg |
| RC3-15 t   | 89  | 44 | 17 | 23 | 11 | 6    | 28 | 75 | 28 | 65 | 7.5                | 2600 kg |
| RC3-22.5 t | 89  | 44 | 17 | 23 | 11 | 6    | 28 | 75 | 28 | 65 | 5.5                | 4000 kg |
| RC3-30 t   | 140 | 70 | 26 | 28 | 13 | 6.5  | 39 | 84 | 39 | 81 | 13.5               | 4000 kg |
| RC3-40 t   | 150 | 75 | 31 | 33 | 13 | 11.7 | 39 | 84 | 39 | 81 | 12                 | 5300 kg |
| RC3-50 t   | 178 | 89 | 32 | 34 | 17 | 8.5  | 44 | 94 | 44 | 99 | 12.5               | 6300 kg |

- \* S<sub>max</sub> = Maximal zulässige horizontale Verschiebung der Lasteinleitung.  
Empfohlener Spalt der Stoßfänger 2...3 mm für 7.5...22.5 t, 3...5 mm für 30...50 t.
- \*\* RF = Rückstellkraft bei S<sub>max</sub> und E<sub>max</sub>-Abmessungen in mm.

Abmessungen in mm. Technische Änderungen vorbehalten.

## Kabelanschluß

- Die Wägezelle hat ein 4-adriges, abgeschirmtes Kabel.
- Kabellänge: 12 m für 7.5 bis 22.5 t, 18 m für 30 bis 50 t.
- Kabeldurchmesser: 5 mm für 7.5 bis 22.5 t, 7.8 mm für 30 bis 50 t.
- Der Schirm ist an der Wägezellenseite nicht aufgelegt.

